

IMT.11 GPS-Tracking Basic



Abbildung 1 - Öffnung des Gerätes IMT.11



Einsetzen SIM-Karte

Falls Sie das Gerät MIT einer SIM-Karte (Standard SIM-Karte) von uns erhalten haben, sind folgende Schritte **NICHT** notwendig.

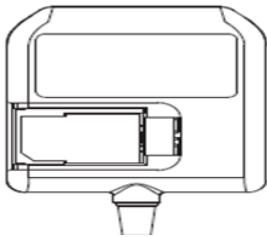
1. Bitte deaktivieren Sie den PIN Ihrer Sim-Karte bevor Sie sie ins Gerät einsetzen.
2. Schieben Sie vorsichtig die Abdeckung, wie in Abbildung 1 dargestellt aus dem Gerät
3. Schieben Sie die SIM Karte in den SIM-Slot, der sich je nach Modell

Kabelverbindung



Abbildung 3 - Stromkabel



Abbildung 2 - Armaturenbrett, Sicherungskasten

Anschließen des Gerätes

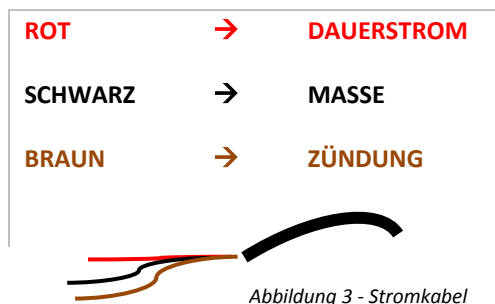
Für eine bessere Konnektivität des Gerätes, führen Sie folgende Installation wenn möglich, im Freien durch.

- Sobald alle LEDs für GPS und GSM grün aufleuchten (blinken), können Sie das Gerät nun an der vorgesehenen Stelle befestigen/montieren.
- Bitte vergewissern Sie sich das die SIM-Karte durch ihren Netzbetreiber aktiviert und der PIN-Code deaktiviert ist. Bei korrekter Instandsetzung leuchtet die GSM LED grün.
- HINWEIS: Wenn das Gerät (Remote) ein Update erhält, kann die Aktualisierung bis zu 10 Minuten dauern, bis alle LEDs wieder grün aufleuchten. Bitte diesen Vorgang nicht unterbrechen.

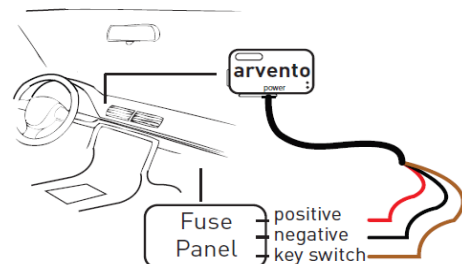

Platzierung im Fahrzeug



Abbildung 5 - Platzierung hinter dem Armaturenbrett im Fahrzeug

- Das Gerät muss an einer geeigneten Stelle hinter/unter dem Armaturenbrett befestigt und senkrecht (Pfeilrichtung nach oben) eingebaut werden. Für eine lückenlose Datenübertragung darf das Gerät nicht verkehrt herum oder horizontal montiert werden.
- Das Gerät darf auf keinen Fall unter Metallischem oder ähnlichen Materialien montiert werden. Keine Datenübertragung möglich
- Das Gerät sollte **NICHT** direkt unter dem Armaturenbrett verbaut werden, um erhöhten Hitzestau und die Leistungsfähigkeit des Gerätes nicht zu beeinträchtigen

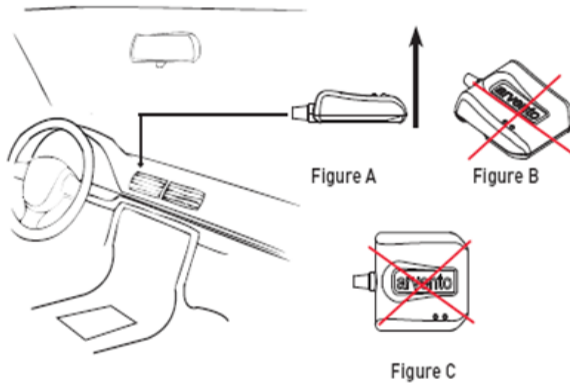
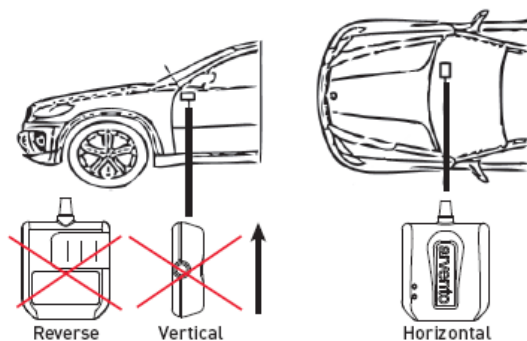

Allgemeine Informationen zur Selbstmontage

Für einen reibungslosen Einbau und um die Garantie des Gerätes zu gewährleisten, bitten wir versiegelte Geräte nicht selbstständig zu öffnen. Ebenfalls bitten wir der Montageanleitung zu folgen und den sachgemäßen Einbau zu gewährleisten.

Wir weisen ausdrücklich darauf hin, dass keine Garantieleistung bei nicht fachgerechtem Einbau in Anspruch genommen werden kann.

Für Fragen steht Ihnen unser Montage-Team gerne werktags von 9:00-17:00 Uhr und nach Absprache unter +43 1 890 11 41 zur Verfügung.